



**POLOMAQ**

**JUNIOR**

**CARRO  
ELEVADOR**

**GOLIA**

 **FABRICADO EN ITALIA**



# Con rotación de mástil para permitir el paso por puertas

Configuración de trabajo



Configuración para pasajes estrechos

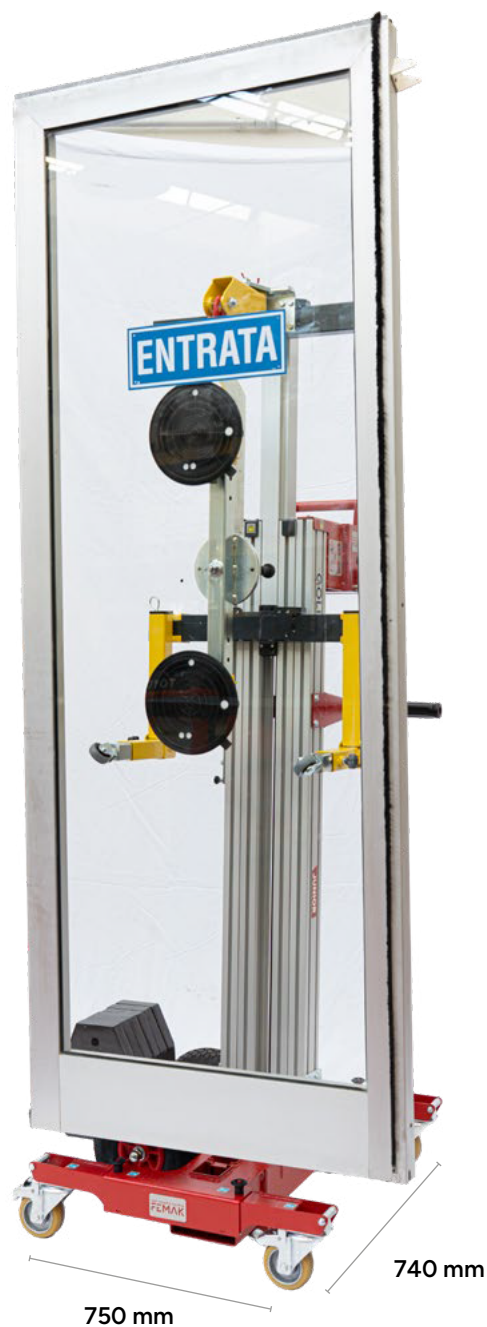



# DESCRIPCIÓN GENERAL

## Pasa por espacios estrechos, aun con el vidrio montado

Junior es la única máquina de su categoría capaz de girar sus mástiles 90° sobre su eje, lo que le permite atravesar puertas de tamaño estándar con el vidrio ya montado. Una característica exclusiva que revoluciona la manipulación en interiores, simplificando el transporte y la instalación incluso en los espacios más reducidos.

Compacta, liviana y sorprendentemente potente, Junior está diseñada para ofrecer una solución simple y segura a las necesidades de elevación de materiales tanto en entornos industriales como artesanales.

Con una capacidad de carga de 150 kg y una altura máxima de elevación de 3200 mm, ofrece un rendimiento destacado en un equipo de solo 156 cm de alto, 77 cm de ancho, 45 cm de profundidad y 63 kg de peso: una de las máquinas más compactas y livianas del mercado.

El sistema de elevación patentado, accionado mediante atornillador eléctrico, garantiza un uso cómodo y eficiente. El manillar ergonómico y las cuatro ruedas extra grandes permiten un desplazamiento suave incluso sobre superficies con cierta irregularidad.

Además, su estructura modular permite invertir las patas para obtener diferentes configuraciones de trabajo: desde la posición estándar (carga frente a la unidad motriz) hasta la configuración contrapesada, ideal para instalar vidrios hasta nivel de suelo.

Junior es la herramienta ideal para quienes buscan máxima eficiencia, tamaño mínimo y total libertad de movimiento.

## Identificación del Producto

Cada máquina cuenta con un número de serie único, asignado tras superar las pruebas finales de calidad y seguridad, y registrado en el manual de uso y mantenimiento. Esto permite trazar su historial completo de controles y servicios.

Además, cada equipo incluye un código QR individual para su identificación y seguimiento.

## Garantía

Todas nuestras máquinas cuentan con una garantía de 12 meses desde la fecha de compra. Las condiciones y el alcance de la garantía están detallados en el manual de uso y mantenimiento.

## Declaración de Conformidad

Todos nuestros elevadores se entregan con un manual detallado de uso y mantenimiento que incluye la Declaración CE de Conformidad, conforme a las disposiciones de la Directiva de Máquinas 2006/42/CE y a la norma técnica aplicable EN ISO 12100:2010.

## Código QR individual

Cada máquina Golia cuenta con un código QR único para su identificación inmediata. Al escanearlo, el operador puede acceder a recursos técnicos esenciales, como manuales de usuario, diagramas técnicos y especificaciones de mantenimiento.



# CARACTERÍSTICAS

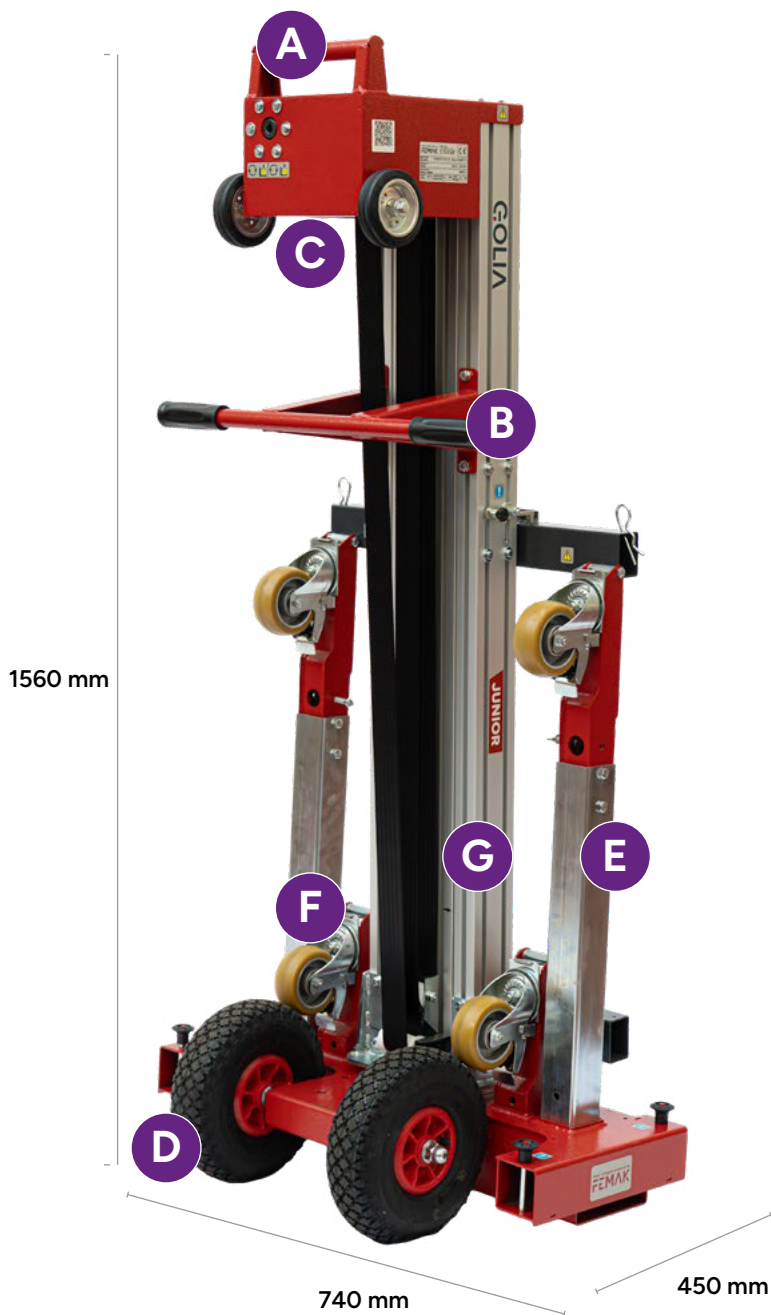

A

Manija de transporte con posición elevada, que mejora la maniobrabilidad y reduce el esfuerzo del operador.

B

Manillar de control en posición externa que permite manejar la máquina con facilidad, aun cuando está totalmente cargada.

C

Ruedas para carga y descarga en modo transporte, pensadas para subir y bajar la máquina del camión con mayor facilidad.

D

Ruedas neumáticas que permiten maniobrar con facilidad sobre superficies irregulares.

E

Las patas largas con ruedas y frenos se montan en la base, reducen el tamaño en modo transporte y pueden retirarse para aligerar la máquina y facilitar su traslado.

F

Las patas cortas con ruedas y frenos se montan en la base, reducen el tamaño en modo transporte y pueden desmontarse para aligerar la máquina y facilitar su manejo.

G

Mástil con giro de 90° que permite atravesar puertas aun con marcos o paños de vidrio instalados.

## JUNIOR

Capacidad Máxima de Carga 150 kg.

Máxima Altura 3220 mm.

Peso 63 kg.

## CARACTERÍSTICAS

# Ágil y portátil

Los elevadores Golia son la solución ideal para quienes buscan una máquina robusta, pero a la vez ágil y fácil de transportar. Gracias a su diseño innovador y a su calidad de fabricación italiana, garantizan eficiencia en cualquier entorno de trabajo, desde depósitos hasta obras.



### Incluye accesorios

#### Portadocumentos

Incluye acoples para trabajar con atornillador eléctrico y manivela de emergencia para uso manual.

## VENTAJAS EXCLUSIVAS

### Accionamiento mediante atornillador eléctrico

Sistema patentado diseñado para simplificar tu trabajo: más resultados con menos esfuerzo.



## ENFOQUE EN LA SEGURIDAD

### La seguridad es nuestra máxima prioridad

La seguridad es un factor clave en el diseño y la fabricación de nuestros elevadores. Sabemos que nuestros equipos no solo deben ofrecer un rendimiento sobresaliente, sino también garantizar total seguridad en el lugar de trabajo.

Tu seguridad es nuestra principal preocupación, y trabajamos en la mejora continua de cada elevador que fabricamos para asegurarla.

### Área de Pruebas

Cada máquina Golia se somete a ensayos rigurosos en un área de pruebas especialmente diseñada para simular condiciones reales de trabajo. Durante el proceso, ingenieros especializados verifican la estabilidad, la capacidad de carga y la suavidad de los movimientos, para garantizar un rendimiento óptimo.

# ACCESORIOS INCLUIDOS

## J/CORT

Par de patas cortas.

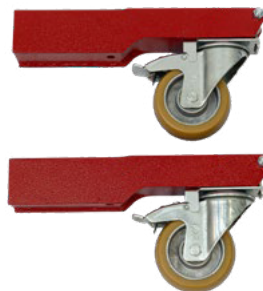

## J/LONG

Par de patas largas.



## J/FGANCIO

Horquilla desplazable sobre la que se monta la unidad de ventosas. Accesorio que permite mover el vidrio o marco hacia la izquierda o derecha sin necesidad de desplazar la máquina.



## J/GVENT2

Unidad de 2 ventosas de placa Ottovac (alimentación con pilas AA), capacidad de carga de hasta 140 kg, rotación de 360°. Incluye topes de vidrio regulables para ajustar la inclinación del paño o marco y evitar el contacto con la máquina.



## ACCESORIOS INCLUIDOS

### J/PESO

Conjunto de contrapeso compuesto por 6 lastres de 10 kg, 2 manillares de dirección y 2 soportes para lastres.



## ACCESORIOS OPCIONALES

### J/LFORK

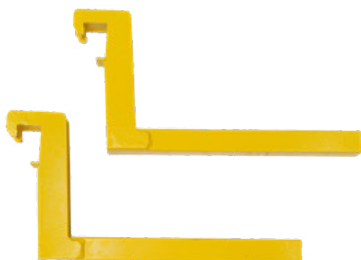

Par de horquillas en forma de L para levantar cargas desde el suelo.

**Accesorio Opcional**

### J/FORK



Par de horquillas rectas para elevar a la altura máxima.

**Accesorio Opcional**

# USO

## Configuraciones y accesorios correspondientes

### Golia Junior | capacidad de carga 150 kg | altura máxima 3200 mm

Gracias a su amplia gama de accesorios y a la posibilidad de intercambiar las patas, el Golia Junior puede ser reconfigurado por el operador de múltiples maneras para adaptarse a los requisitos de cada instalación.

### A

Accesorios requeridos

J/CORT  
J/LONG  
J/LFORK



### B

Accesorios requeridos

J/CORT  
J/LONG  
J/FORK  
J/PESO



### C

Accesorios requeridos

J/CORT  
J/LONG  
J/FGANCIO  
J/GVENT2



### D

Accesorios requeridos

J/CORT  
J/LONG  
J/FGANCIO  
J/GVENT2  
J/PESO



USO



USO



**GOLIA** **POLOMAQ**

# ESPECIFICACIONES: Dimensiones y capacidades de carga

## Configuración Cerrada

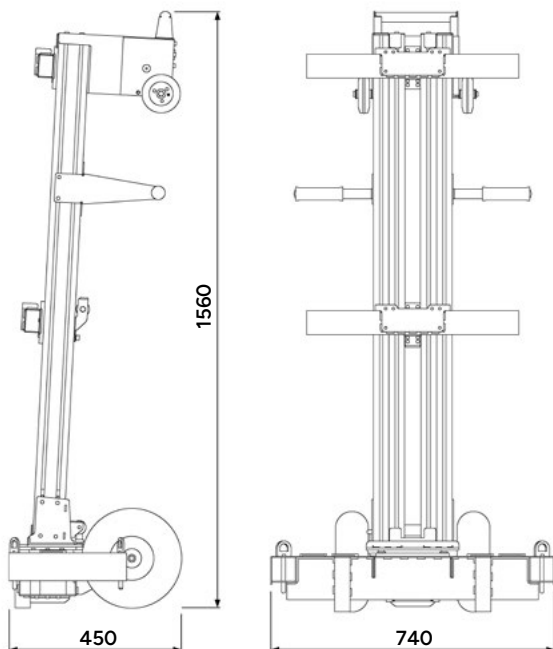

## Configuración a máxima altura

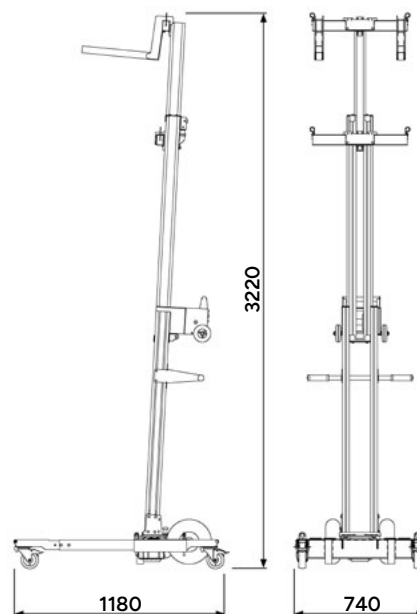

## Capacidades de carga y alturas operativas con ventosas

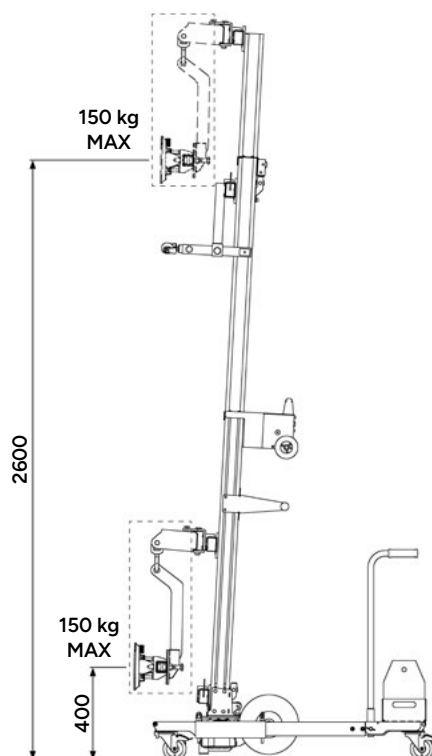

# ESPECIFICACIONES: Dimensiones y capacidades de carga

## Altura operativa

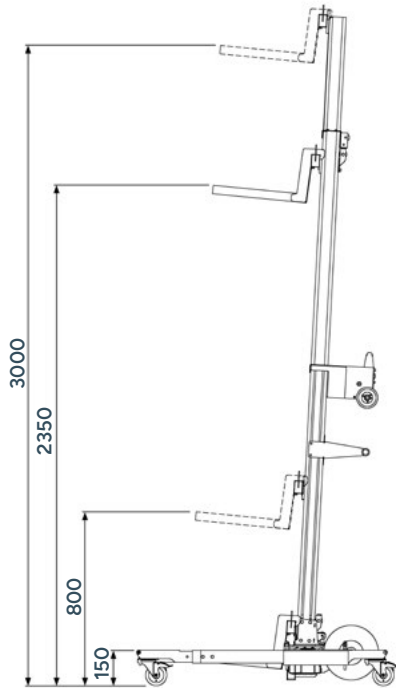

CON HORQUILLAS TIPO L

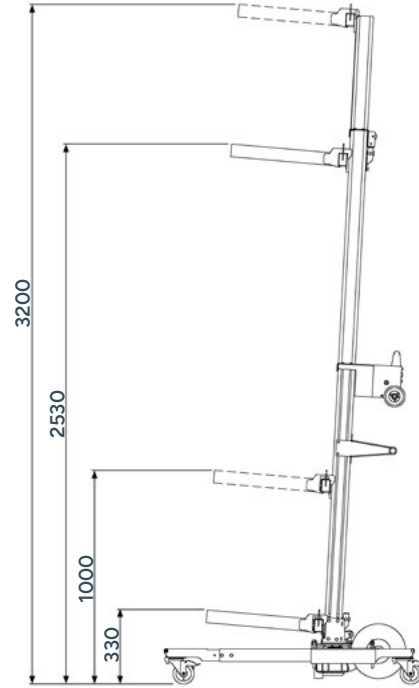

CON HORQUILLAS RECTAS

## Capacidad máxima de elevación de carga

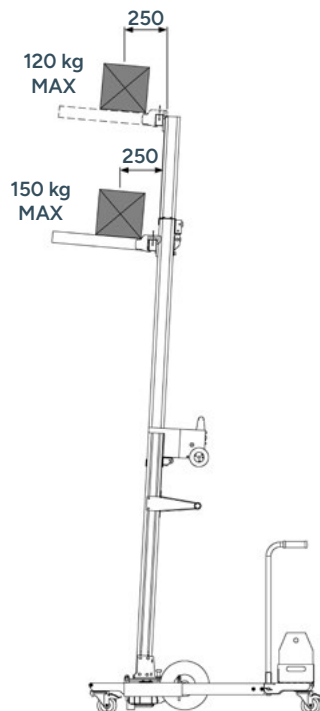



**POLO** **MAQ**

[ea@lospolo.com](mailto:ea@lospolo.com)



**FEMAK**

**GOLIA**